

Limited lifetime warranty
Garantie limitée à vie
Garantía limitada de por vida

Garanzia limitata a vita
Eingeschränkte lebenslange
Gewährleistung
Beperkte levenslange garantie

EN

This AquaSense® product is guaranteed to be free from defects in materials and workmanship for the life of the original user. This warranty does not extend to non-durable components which are subject to normal wear and replacement. Any alterations, abuse, misuse, or accidental damage voids this warranty. Rental of this product voids warranty. For replacement or repair under warranty, please call:

CANADA & INTL: 866-752-1363
USA: 866-694-5085

For more information on this, or any other AquaSense product, visit:
www.myAquaSense.com

FR

Ce produit AquaSense® est garanti à vie contre toute défectuosité de matériaux ou de fabrication, pour la vie de l'utilisateur original. Cette garantie ne s'applique pas aux composants non durables, qui sont sujettes à l'usure normale et au remplacement. Toute modification, usage abusif ou impropre, ainsi que les dommages accidentels annulent cette garantie. La location de ce produit en annule la garantie. Pour remplacement ou réparation en vertu de cette garantie, communiquez avec nous au :

CANADA ET INTL : 866-752-1363
ÉTATS-UNIS : 866-694-5085

Pour en savoir plus sur ce produit, ou sur tout autre produit AquaSense®, visitez le
www.myAquaSense.com

SP

Este producto de AquaSense® está garantizado contra defectos de materiales y mano de obra durante la vida del usuario original. Esta garantía no cubre los componentes no durables, que están sujetos al desgaste normal y reemplazo. En caso de cualquier alteración, abuso, uso erróneo o daño accidental esta garantía quedará anulada. El alquiler de este producto anula la garantía. Para el reemplazo o la reparación bajo garantía, llame por favor :

CANADÁ ET INTL : 866-752-1363
E.E.U.U. : 866-694-5085

Para más información sobre este u otros productos Aquasense®, visite
www.myAquaSense.com

IT

Si garantisce che questo prodotto AquaSense® sarà esente da difetti di materiali e lavorazione per l'intera vita dell'utente originale. Sono esclusi da questa garanzia i componenti non durevoli, soggetti a normale usura e sostituzione. Eventuali alterazioni, abusi o danni accidentali annullano la garanzia. Il noleggio di questo prodotto annulla la garanzia. Per la sostituzione o riparazioni nell'ambito di validità della garanzia, chiamare:

CANADA E ALTRI PAESI FUORI DEGLI USA:
866-752-1363
USA: 866-694-5085

Per ulteriori informazioni su questo o qualsiasi altro prodotto Aquasense, visitare :
www.myAquaSense.com

DE

Der Erstkäufer erhält für dieses AquaSense®-Produkt eine lebenslange Garantie auf die Fehlerfreiheit von Material und Verarbeitung. Diese Gewährleistung erstreckt sich nicht auf Verschleißteile, die einer normalen Abnutzung unterliegen. Vorgenommene Veränderungen, unsachgemäße oder missbräuchliche Verwendung sowie versehentliche Beschädigungen sind von dieser Gewährleistung ausgenommen. Bei Vermietung dieses Produkts verfällt die Gewährleistung. Telefonnummer für Kundenservice-Anfragen und Garantiefälle:

KANADA & INTERNATIONAL: 866-752-1363
USA: 866-694-5085

Weitere Informationen über dieses oder andere Aquasense-Produkte erhalten Sie unter
www.myAquaSense.com

NL

Dit AquaSense® product is gegarandeerd vrij van materiaal- en fabricagefouten gedurende de levensduur van de originele gebruiker. Deze garantie strekt zich niet uit tot niet-duurzame bestanddelen die aan normale slijtage en vervanging onderhevig zijn. Alle aanpassingen, misbruik, verkeerd gebruik of ongelukken die schade kunnen veroorzaken maken deze garantie ongeldig. Verhuur van dit product maakt de garantie ongeldig. Bel voor vervanging of herstel krachtens de garantie:

CANADA & INTL: 866-752-1363
VS: 866-694-5085

Meer informatie hierover, of over alle overige Aquasense-producten vindt u op
www.myAquaSense.com

Rev3.01.20.17 P/N 861-770660



AquaSense®

For a safer bathroom • Pour une salle de bains sécuritaire • Para un cuarto de baño seguro®

Toilet Safety Rails • Barre d'appui pour toilette • Soporte para retrete

User's Manual
Manuel d'instructions
Manual del usuario
Manuale dell'utente
Gebrauchsanleitung
Gebruiksaanwijzing



770-660

SPECIFICATIONS

Project: 770-660 Quickstart OUTSIDE

Item No.: 770-660 Part No.: 861-770660

Flat Size: 12" x 9.5"

Assembled size: 11" x 8.5" (Folded: 5.5" x 8.5")

Colours: _Black Ink CMYK _Spots:

Special Instructions: **CMYK, Single Fold, Double Sided**

Generated by:

Check all parts
Vérifiez toutes les pièces
Verifique todas las piezas

Controllo dei componenti
Überprüfen Sie alle Teile
Controleer alle onderdelen

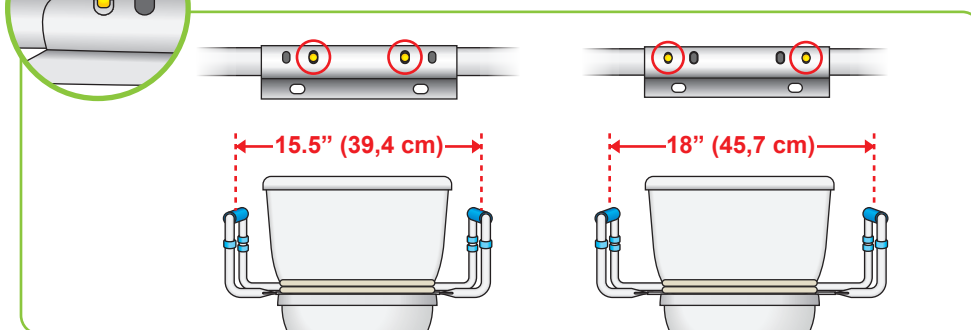
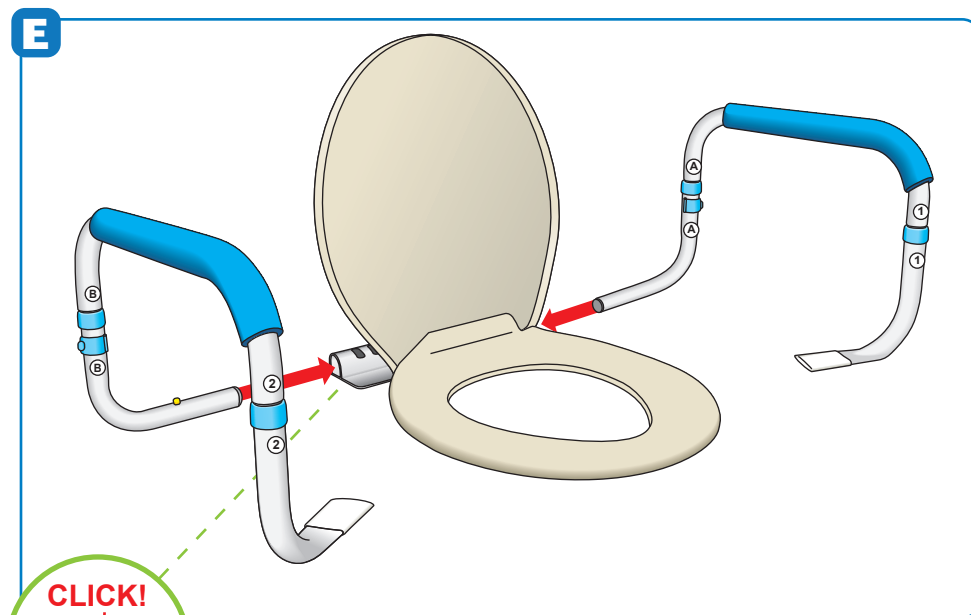
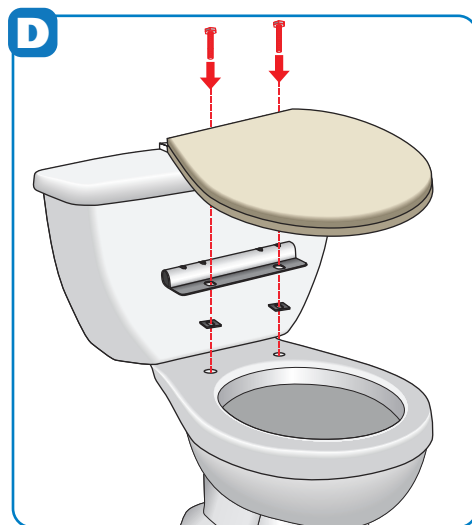
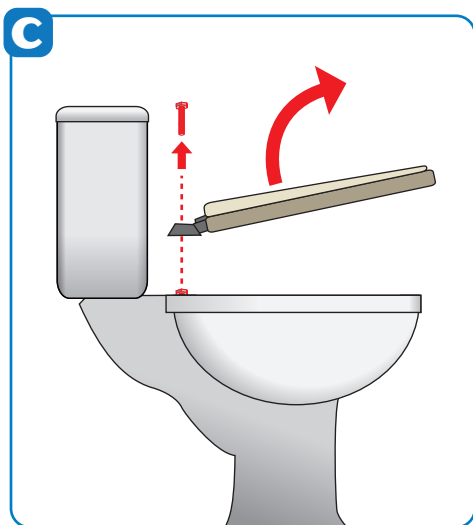
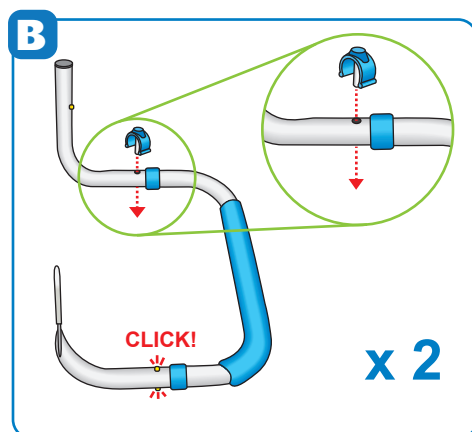
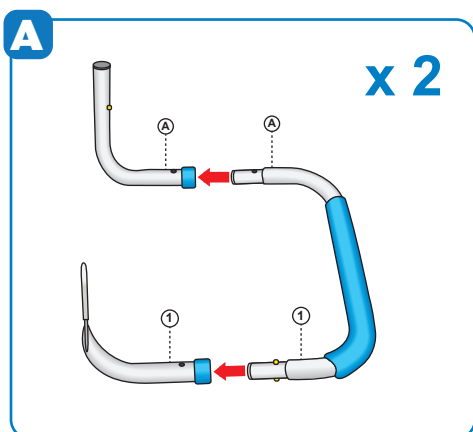
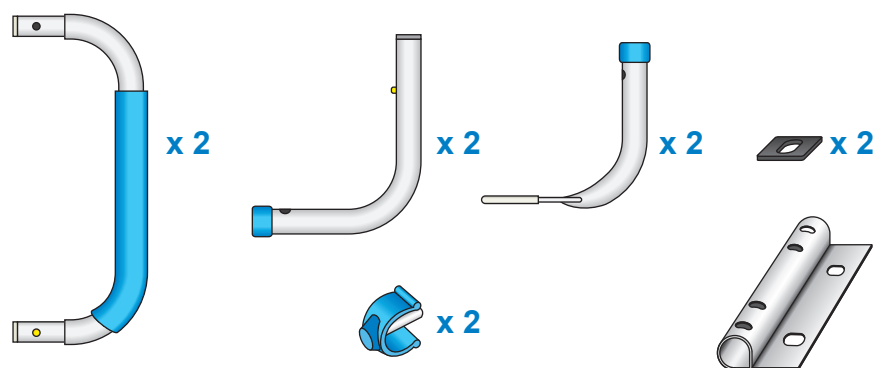

Precautions
Précautions
Precauciones

EN
Before using, make sure the Toilet Safety Rails are securely attached to the toilet bowl.

FR
Vérifiez que la barre d'appui est solidement fixée à la toilette avant de l'utiliser.

SP
Antes de usar, asegúrese de que las barandillas de seguridad estén bien enchufadas en la taza del inodoro.

Attenzione
Achtung
Let op

IT
Prima dell'uso, accertarsi che i Corrimano di sicurezza per toilette siano saldamente fissati alla tazza.

DE
Stellen Sie es vor der Benutzung sicher, dass die Sicherheitsschienen für die Toilette sicher an der Toilettenschüssel angebracht sind.

NL
Controleer voor gebruik dat de Toilet Veiligheidsrails stevig zijn bevestigd aan de toilet-pot.

SPECIFICATIONS

Project: 770-660 Quickstart OUTSIDE

Item No.: 770-660 Part No.: 861-770660

Flat Size: 12" x 9.5"

Assembled size: 11" x 8.5" (Folded: 5.5" x 8.5")

Colours: _Black Ink XCMYK _Spots:

Special Instructions: CMYK, Single Fold, Double Sided

Generated by: